

LNGキャリアー

(天然ガス運搬船)

に、ミラクルボーイ濾過装置が採用されました

世界最大級の
LNGCです

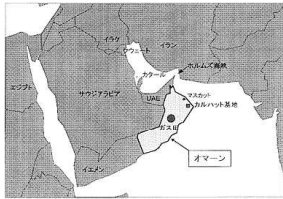

オマーンから日本へ
25年間の契約で年間約
66万tのLNGを運びます

売主：オマーンLNG社
[オマーン政府、シェル、
三菱商事、三井物産他4社]
買主：大阪ガス株式会社



造船所・濾過装置納入先
：三菱重工業株式会社
長崎造船所

所有者
：大阪ガスインターナシ
ヨナルトランスポート(株)
日本郵船株式会社
他数社

船舶・運航管理者
：日本郵船株式会社

この写真の船は【4球】ですが、実際に搭載される船のタンクは【5球式】です

ミラクルボーイ濾過装置が処理しているオイルは
タービンエンジンと駆動ギヤーを潤滑しています。

大きさの目安：人間がココに

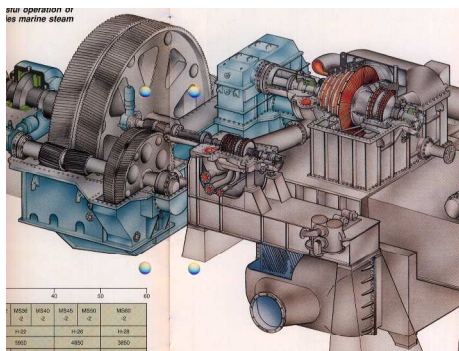

精巧なタービンと大出力ギヤーで、船を推進させます

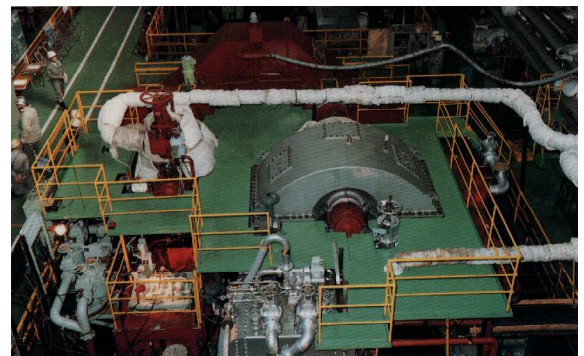

船の心臓部であるタービンの
潤滑システムを、超高精度な
濾過処理で管理するのは、

ミラクルボーイ
SRC-8110-22V

濾過装置です



従来はバキュームカーやタンクローリ
ー、作業要員を準備して、大規模なオ
イル交換作業が定期的に必要でした。

ミラクルボーイ濾過装置はタービン潤
滑油から、酸化生成物・水分・汚染物
質を徹底的に除去し、莫大な費用がか
かるオイル交換を無くしました。

また絶対を求められる安全性の向上も
はかられました。